

ОБЩИЕ ТЕХНИЧЕСКИЕ УКАЗАНИЯ ПО СБОРКЕ.

Перед сборкой внимательно ознакомьтесь с данной инструкцией. Для сборки изделий желательно воспользоваться помощью квалифицированных специалистов. Сохраняйте упаковку до полной сборки изделия.

Во избежании появления царапин, сборку необходимо проводить на мягком подстилочном материале. Согласно схемам сборки прикрепить необходимую фурнитуру. После этого можно приступить к сборке комплекта. Рекомендуется монтировать каркас в горизонтальном положении.

В мебельном наборе могут быть конструктивные изменения, не указанные в данной конструкции и не ухудшающие качество изделия, так как мы постоянно работаем над улучшением производимой продукции.

ГАРАНТИЙНЫЕ ОБЯЗАТЕЛЬСТВА.

- Изготовитель гарантирует соответствие мебели требованиям ГОСТа 16371-2014 при соблюдении условий транспортировки, хранения, сборки (для мебели, поставляемой в разобранном виде), эксплуатации.
- Гарантийный срок эксплуатации мебели: Для общественных помещений -18 мес., бытовой -24 мес. Гарантийный срок при розничной продаже через торговую сеть исчисляется со дня продажи мебели, при вне розничном распределении - со дня получения её потребителем.
- Согласно постановлению правительства Российской Федерации от 16 июня 1997г. №720 мебель относится к товарам длительного пользования. В связи с этим по истечению срока службы (10 лет) потребитель должен обратиться в специализированную организацию по ремонту мебели с целью оценки дальнейшей пригодности мебели к безопасной эксплуатации и определение возможного дальнейшего срока службы.
- Предприятие оставляет за собой право на замену фурнитуры и метизов, не влияющих на изменение конструкции и качества изделия.
- Перед началом сборки изделия проверьте комплектность, целостность деталей и фурнитуры, при обнаружении брака или некомплектности обратитесь к продавцу, указав **номер смены, партии и дату изготовления** с бирки упаковки. В случае некомплектности или несоответствия фурнитуры, дополнительно укажите **фамилию** упаковщика и **дату изготовления**. В случае установки бракованной детали, утери бирок с упаковок, претензии исправляются за счет покупателя.

ПРАВИЛА УХОДА И ЭКСПЛУАТАЦИИ.

Для сохранения эксплуатационных и эстетических качеств мебели в течении длительного срока необходимо соблюдать условия её хранения, правил эксплуатации и ухода.

- Мебель рекомендуется эксплуатировать в проветриваемом, сухом помещении с температурой воздуха не ниже +10 С и относительной влажностью воздуха 50-80%.
- При эксплуатации изделий, имеющих стеклянные створки, полки и зеркала необходимо помнить, что эксплуатация стеклоизделий и зеркал с трещиной сопряжено с риском получения травмы. При появлении трещин надо немедленно заменить стеклоизделие.
- В процессе эксплуатации мебели возможно ослабление крепежной фурнитуры - необходимо периодически подтягивать их.
- Во избежании потери товарного вида мебель и зеркала рекомендуется защищать от прямых солнечных лучей, не должна размещаться вблизи отопительных приборов, сырых и холодных стен (может привести к изменению цвета и отслоению пленки).
- Не допускать попадания воды и технических жидкостей на поверхность мебели, не следует ставить на поверхность горячие предметы без теплоизоляционной прокладки.
- Бережть поверхность мебели от механических повреждений.
- Поверхность мебели можно чистить влажной тканью с применением средств по уходу за мебелью с последующей протиркой насухо. **Запрещено применять эфир, ацетон, бензин и др. средства содержащие спирт и растворитель по скольку печатный рисунок на фасадах не устойчив к их воздействию!!!**
- Фасадную часть следует чистить мягкой тканью с применением хозяйственного мыла, после чего вытирать насухо. Не использовать для чистки наждачную бумагу, соду и др. средства, содержащие абразивные материалы.

Гостиная Гарда столик туалетный (800x370x1520)

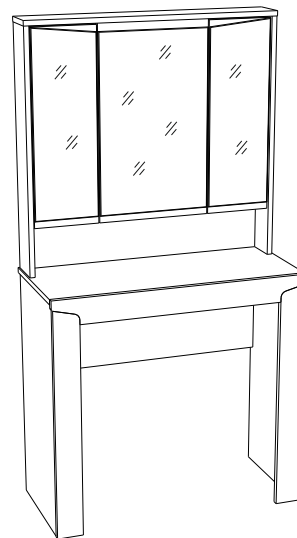

Фурнитура(Упаковка №4)

	Наименование	Ед.изм.	Кол-во
	Шкант 8x30	шт.	52
	Эксцентрик d-15 д/плит 16мм	шт.	26
	Соед. болт S200, 11/34мм	шт.	26
	Евровинт 6x50	шт.	10
	Ключ под евровинт	шт.	1
	Саморез 2,5x16	шт.	30
	Саморез 3,5x16	шт.	24
	Петля внутр.	шт.	4
	Подпятник черный	шт.	4
	Загл. под эксцентрик *	шт.	12
	Загл. евровинта *	шт.	7
	Уголок монтажный большой, бежевый55-0201-BE	шт.	2

*Галифакс табак - загл. под эксцентрик кор.№10, Загл. евровинта коричн. №7
Ясень таормино - загл. под эксцентрик беж.№11, Загл. евровинта беж. №11

ЛДСП 16мм Дуб Галифакс Табак/Ясень таормино

Поз.	Наименование	Кол-во	Деталь без облиц.		Упаковка
			Длина	Ширина	
1	Бок стола левый	1	733	354	1
2	Бок стола правый	1	733	354	1
3	Крышка стола	1	808	358	1
4	Царга	1	766	330	1
5	Бок левый надстройки	1	755	120	1
6	Бок правый надстройки	1	755	120	1
7	Крышка надстройки	1	800	122	1
8	Задняя стенка надстройки	1	766	166	1
9	Средник левый надстройки	1	573	96	1
10	Средник правый надстройки	1	573	96	1
11	Низ надстройки	1	766	96	1
12	Полка надстройки	4	208	96	1

ЛДСП 16мм Венге Аруба

Поз.	Наименование	Кол-во	Деталь без облиц.		Упаковка
			Длина	Ширина	
13	Дверь левая с зеркалом	1	202	600	2
14	Дверь правая с зеркалом	1	202	600	2
15	Щит с зеркалом	1	350	604	3
16	Планка стяжная	2	208	80	1

МДФ 16мм белый, ПВХ Галифакс табак/Дуб саном

Поз.	Наименование	Кол-во	Деталь без облиц.		Упаковка
			Длина	Ширина	
17	Обкладка левая	1	719	81	1
18	Обкладка правая	1	719	81	1
19	Обкладка верхняя	1	808	80	1

ХДФ Белая

Поз.	Наименование	Кол-во	Деталь без облиц.		Упаковка
			Длина	Ширина	
20	Задняя стенка	2	585	233	1

ДСП 8мм

Поз.	Наименование	Кол-во	Деталь без облиц.		Упаковка
			Длина	Ширина	
	проклад.панель	1	350	604	3

Пенополистерол 16мм

Поз.	Наименование	Кол-во	Деталь без облиц.		Упаковка
			Длина	Ширина	
	проклад.панель	1	384	192	1

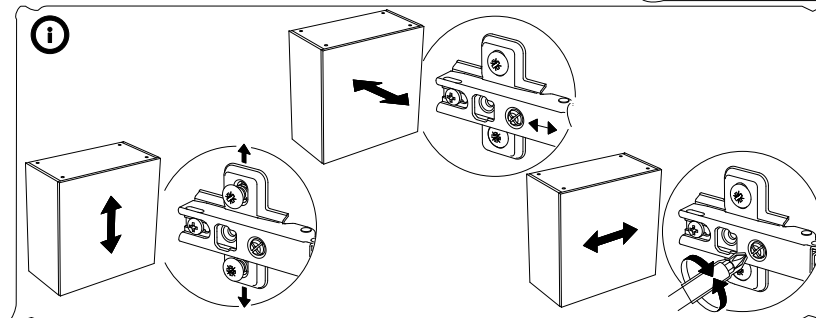
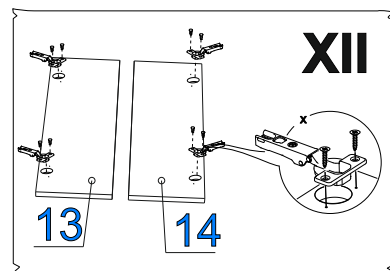
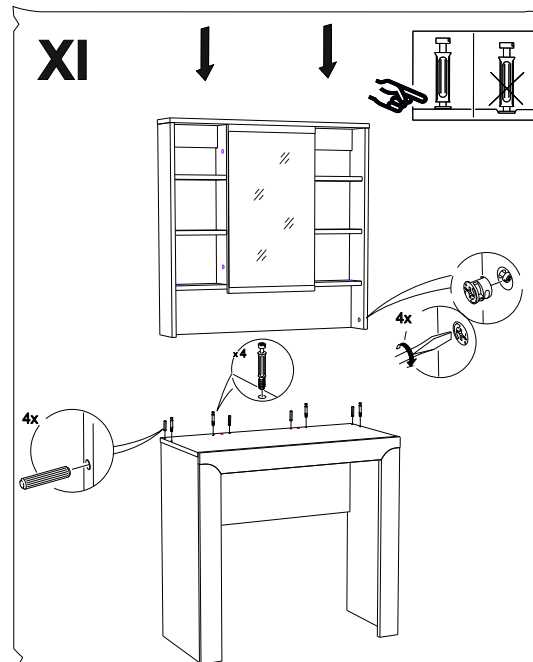
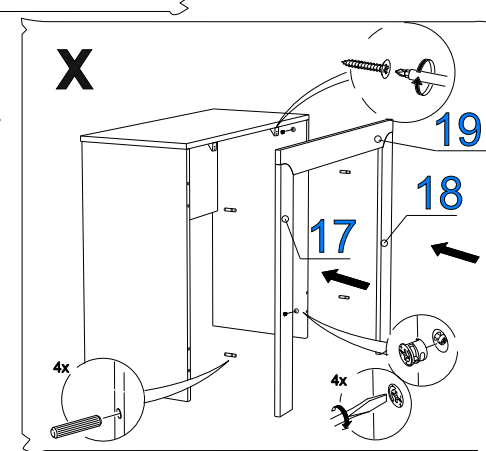
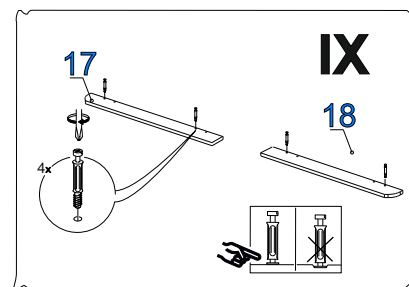
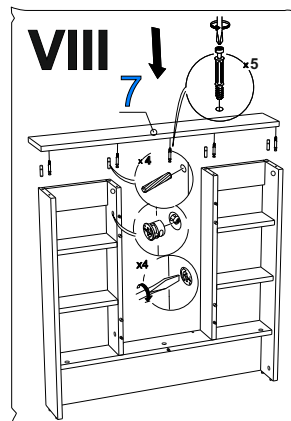
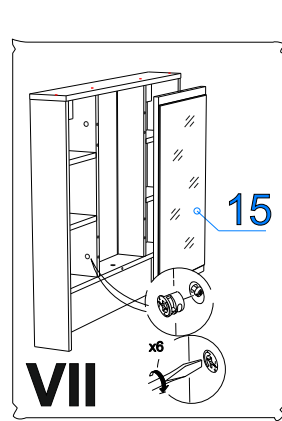
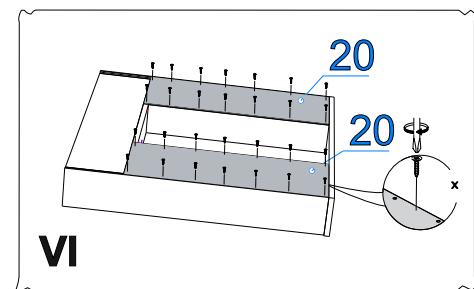
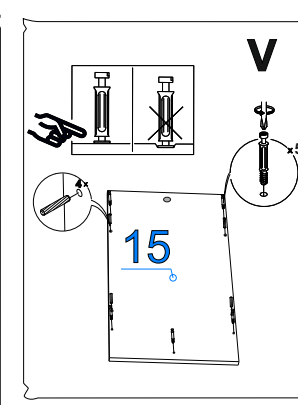
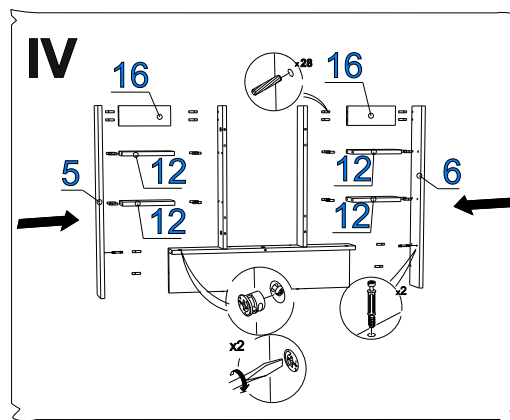
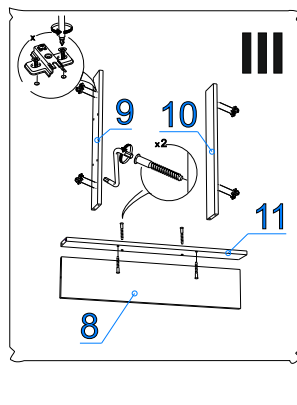
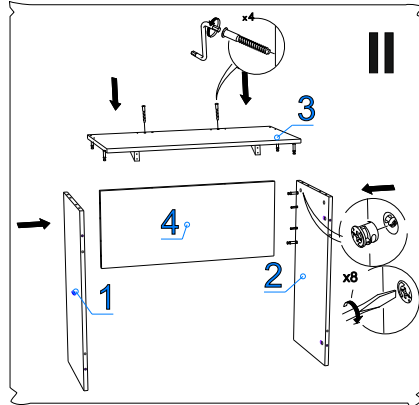
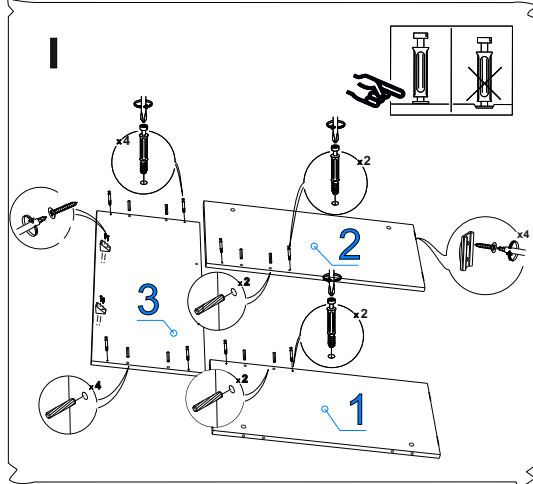

Прикрепите бока к царге, затем крышку используя эксцентриковые стяжки, шканты. Привинтите монтажные уголки к крышке. Закрепите к бокам подпятники. Прикрепите средники надстройки и заднюю стенку надстройки к низу надстройки используя евровинты. Привинтите плашки петель к бокам надстройки. Прикрепите бока надстройки к низу надстройки, установив между ними полки надстройки и стяжные планки используя эксцентриковые стяжки и шканты. Прикрепите крышку надстройки используя евровинты и шканты. Используя саморезы 2,5*16 мм закрепите заднюю стенку. Прикрепите эксцентриковые стяжки и шканты к обкладкам. Прикрепите боковой обклад с помощью эксцентриковых стяжек и шкантов, верхний с помощью саморезов 3,5*16. Прикрепите эксцентриковые стяжки и шканты к щиту с зеркалом. Прикрепите щит с зеркалом к надстройке с помощью эксцентриковых стяжек и евровинта. Прикрепите надстройку к столу с помощью эксцентриковых стяжек и шкантов. Привинтите петли к дверям, установите и отрегулируйте согласно схеме